



Catálogo Corporativo

México

Corporate Catalog

GH

CRANES &
COMPONENTS

Designed to fit
Built to lead

Grupo GH Group

Más de 65 años en el mercado de la elevación hacen de la experiencia uno de nuestros mayores activos.

More than 65 years in the lifting sector makes experience one of our greatest assets.

Somos una empresa familiar, con más de 65 años de experiencia, líder mundial en soluciones de elevación. Con sede en España, contamos con 10 plantas estratégicas en todo el mundo y más de 1.200 empleados. Nuestras delegaciones y filiales en más de 70 países nos permiten ofrecer un servicio de proximidad y atención postventa con el que nos aseguramos de que cada cliente pueda disfrutar de nuestras grúas cada día durante muchos años.

We are a family-owned company with over 65 years of experience, as well as being a world leader in lifting solutions. Headquartered in Spain, we have 10 strategic plants around the world and more than 1200 employees. Our offices and subsidiaries in more than 70 countries allow us to offer local service and after-sales support, ensuring that each and every customer can enjoy our cranes every day for many years to come.

6 UNIDADES DE NEGOCIO | BUSINESS UNITS



SOLUCIONES ESTÁNDAR
STANDARD SOLUTIONS



SOLUCIONES ESPECIALES
SPECIAL SOLUTIONS



FABRICANTES INTEGRALES DE COMPONENTES Y MECANISMOS
COMPREHENSIVE MANUFACTURERS OF COMPONENTS AND MECHANISMS



SISTEMAS MÓVILES GH MOTION
MOBILE SYSTEMS



GLOBAL SERVICE



SOLUCIONES ATEX ATEX IECEX EX SOLUTIONS

+130 000

GRÚAS VENDIDAS POR TODO EL MUNDO | **CRANES SOLD AROUND THE WORLD**



11 PLANTAS DE FABRICACIÓN EN LOS MERCADOS ESTRATÉGICOS

11 MANUFACTURING PLANTS IN STRATEGIC MARKETS

EN EL TOP 5 AMONG THE TOP

5

DE FABRICANTES MUNDIALES DE GRÚAS

CRANE MANUFACTURERS WORLDWIDE



Bakaiku
Planta de Calderería / Boilermaking Plant



Beasain
Sede Central y Planta de Ensamblaje
Headquarters and Assembly Plant



Alsasua
Planta de Mecanizado / Machining Plant



La historia de GH en México comienza en 1999 en un pequeño taller en Puebla, donde ensamblábamos grúas. En 2005, gracias al crecimiento sostenido y una visión clara de futuro, construimos una moderna fábrica en Querétaro, equipada con tecnología avanzada y respaldada por un equipo comprometido y profesional.

Hoy, tras un cuarto de siglo, en GH México somos más de 95 trabajadores y contamos con oficinas técnicas y comerciales en San Luis Potosí, Monterrey, Puebla, León y Toluca. Además, hemos ampliado nuestro alcance de ventas a Centroamérica y el Caribe, fortaleciendo nuestra posición en la región.

GH's history in Mexico began in 1999 in a small workshop in Puebla where we assembled cranes. In 2005, thanks to sustained growth and a clear vision for the future, we built a modern factory in Querétaro that is equipped with advanced technology and supported by a committed, professional team. Today, after a quarter of a century, we at GH Mexico amount to more than 95 workers, and we have technical and sales offices in San Luis Potosí, Monterrey, Puebla, León, and Toluca. In addition, we have expanded our sales reach to Central America and the Caribbean, thus strengthening our position in the region.



CERTIFICACIONES ISO CERTIFICATIONS

En 2018, iniciamos una serie de procesos destinados a mejorar nuestros sistemas de gestión. Gracias a este esfuerzo, superamos con éxito las auditorías necesarias para obtener tres importantes certificaciones ISO, que avalan nuestra excelencia operativa. La obtención de estas tres ISO conlleva la acreditación de la organización como Sistema de Gestión Integral.

In 2018, we undertook a series of processes aimed at improving our management systems. Thanks to this effort, we successfully passed the audits required to secure three important ISO certifications which attest to our operational excellence. These three ISO certifications accredit our Integrated Management System.

2018  **ISO 9001**
Sistema de Gestión de Calidad
Quality Management System

2020  **ISO 14001**
Sistema de Gestión Ambiental
Environmental management systems

2023  **ISO 45001**
Sistema de Gestión de Seguridad y Salud en el trabajo
Occupational health and safety management systems

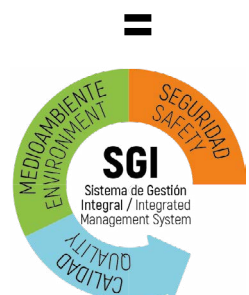

Gama de productos y servicios

Range of products and services

Grúas Puente · Overhead Cranes	5
Grúas Pórtico y Semipórtico · Gantry and Semi-gantry Cranes	6
Pórticos Automotores · Rubber Tire Gantry Cranes	7
Grúas Pluma · Jib Cranes	8
Grúas Especiales · Special Cranes	9
Polipastos · Hoists	10
Kit para Grúa · Crane Kits	13
Carros Abiertos y Carretones · Built up Hoist and Transfer Cart	14
Radiomando, Pinzas y Ganchos · Radio Control, Clamps and Hooks	15
Polipastos de Cadena · Chain Hoists	16
Rieles · Rails	17
Líneas Eléctricas · Conductor Bar	17
GH Corebox & GH Realtime	18
Servicio de Asistencia Técnica (sat) · Technical Support Service	19
Referencias · References	20



Grúas Puente

Overhead Cranes

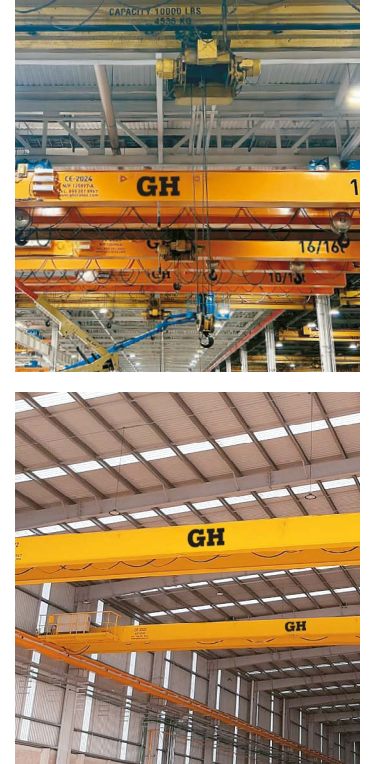

Las grúas puente son una herramienta indispensable para aquellas empresas que necesitan desplazar material pesado en sus instalaciones. En GH disponemos de una variada gama de grúas puente estándar, tanto monorraíl como birraíl, que se caracterizan por su sencillez de uso y fácil maniobrabilidad.

De construcción robusta, modulares y altamente fiables, nuestras grúas puente se adaptan a cualquier necesidad y ofrecen soluciones versátiles para una amplia gama de aplicaciones.

Overhead cranes are an indispensable tool for companies that need to move heavy materials around their facilities. At GH, we offer a wide range of standard overhead cranes (both single girder and double girder) characterized by their ease of use and maneuverability.

Robustly constructed, modular, and highly reliable, our overhead cranes adapt to any need and offer versatile solutions for a wide range of applications.



CAPACIDAD DE ELEVACIÓN

LIFTING CAPACITY
500 kg > 400 tn



MONORRAIL / SINGLE GIRDER

≤ 25 tn



BIRRAIL / DOUBLE GIRDER

≤ 400 tn



SUSPENDIDAS / UNDER HUNG

≤ 25 tn

Nuestros diseños garantizan la mejor relación calidad-precio y un excelente aprovechamiento del espacio.

Our designs guarantee the best quality-price and optimal use of space.



Grúas Pórtico y Semipórtico

Gantry and Semi-gantry Cranes

Somos líderes mundiales en el diseño y fabricación de pórticos y semipórticos. Son la solución ideal cuando es necesario desplazar materiales pesados pero no se cuenta con una estructura de soporte adecuada o cuando la nave no soporta el peso que se debe levantar.

En GH ofrecemos soluciones a medida, tanto monoviga como birraíl. La experiencia adquirida desde 1958 nos permite adaptar su fabricación a las necesidades y situaciones de cada cliente, teniendo siempre en cuenta el tipo de trabajo o carga que se vaya a realizar.

We are world leaders in the design and manufacture of gantry and semi-gantry cranes.

These devices are the ideal solution when heavy materials need to be moved and there is no adequate support structure available, or when the warehouse itself cannot bear the weight to be lifted.

At GH, we offer customized solutions (both single girder and double girder). The experience we have garnered since 1958 allows us to adapt our manufacturing processes to the specific needs and special situations of each customer, always taking into account the type of work or load to be performed by our solutions.

Nuestros pórticos y semipórticos se distinguen por su robustez, bajo mantenimiento y larga vida útil.

Our gantry and semi-gantry cranes stand out for their robustness, low maintenance requirements, and long service life.





CAPACIDAD DE ELEVACIÓN
LIFTING CAPACITY
≤ 400 tn



Pórticos Automotores

Rubber Tire Gantry Cranes



Marinos

Marine

La solución ideal para puertos deportivos, varaderos y astilleros. Diseñados para entornos marinos altamente corrosivos, destacan por su construcción robusta y su gran versatilidad, que les permite adaptarse de manera óptima a diversas necesidades de elevación y desplazamiento de cargas en espacios abiertos.

The ideal solution for marinas, dry docks, and shipyards. Designed for highly corrosive marine environments, our solutions stand out for their robust construction and great versatility, allowing them to optimally adapt to a great number of lifting needs and permitting load movement in open spaces.



CAPACIDAD DE ELEVACIÓN

LIFTING CAPACITY

≤ 400 tn

GH Emotion[®]

En GH apostamos por la sostenibilidad y por eso ofrecemos pórticos automotores eléctricos con amplias ventajas tecnológicas.

Baterías de ion-litio con autonomía para trabajar durante todo el día.

_ Fácilmente recargables.

_ Paneles solares que les pueden aportar hasta un 20% de la energía requerida.

We at GH are committed to sustainability, which is why we offer electric rubber tire gantry cranes with a wide range of technological advantages.

Lithium-ion batteries with all-day battery life.

_ Easily to recharge.

_ Solar panels that can provide up to 20% of the energy required.



Aplicaciones Industriales

Industrial Applications

Los pórticos automotores industriales de GH son una solución versátil y autónoma para una amplia variedad de industrias y aplicaciones, como el sector de prefabricados de hormigón, almacenes logísticos exteriores, industria eólica, calderería pesada y manejo de contenedores. Destacan por su robustez, maniobrabilidad, facilidad de uso, mantenimiento y fiabilidad.

GH's industrial rubber tire gantry cranes are a versatile and autonomous solution for a wide variety of industries and applications, including the precast concrete sector, outdoor logistics warehouses, wind energy, heavy metal fabrication, and container handling. They stand out for their robustness, maneuverability, ease of use, maintenance, and reliability.



CAPACIDAD DE ELEVACIÓN

LIFTING CAPACITY

10 tn > 400 tn



Grúas Pluma

Jib Cranes

Nuestras grúas pluma son la solución perfecta para mover cargas dentro de un área circular cercana al puesto de trabajo. **Disponemos de una amplia gama con capacidades de carga de 1 a 20 toneladas** y un alcance de brazo de hasta 7 metros. Todas ellas se distinguen por su facilidad de uso y la precisión en sus movimientos.

Ofrecemos diferentes tipos:

Grúa Pluma Mural:

Para la manipulación de piezas ligeras en procesos de producción.

Grúa Pluma Columna:

Para la manipulación de piezas ligeras y medianas, en los que interese autonomía en los puestos de fabricación.

Grúa Pluma Industrial:

Para la manipulación de cargas pesadas, en los que interese autonomía en los puestos de fabricación.

Grúa Pluma Náutica:

Diseñada para la manipulación de cargas pesadas en ambientes marinos.



CAPACIDAD DE ELEVACIÓN
LIFTING CAPACITY

GRÚA PLUMA MURAL
WALL-MOUNTED JIB
CRANES
250 kg > 2 tn

GRÚA PLUMA COLUMNA
FREE STANDING JIB CRANES
125 kg > 4 tn

GRÚA PLUMA INDUSTRIAL
INDUSTRIAL JIB CRANES
2,5 tn > 20 tn

GRÚA PLUMA NÁUTICA
MARINE JIB CRANES
2,5 tn > 20 tn

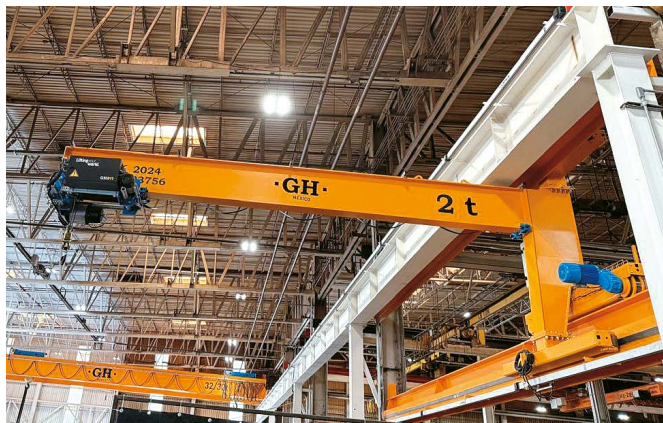

Our jib cranes are the perfect solution for moving light loads in a circular area near where work is being carried out. We offer a wide variety of lifting capacities ranging from 1 to 20 tons and a boom reach of up to 7 meters (approximately 23 feet). All of them stand out for their ease of use and the precision of their movements.

We offer different types:

Wall-mounted Jib cranes:
For handling lightweight parts in production processes.

Free Standing Jib Cranes:
For handling light and medium-sized parts in applications in which autonomy in terms of manufacturing processes is of interest.

Industrial Jib Cranes:
For handling heavy loads in applications where autonomy in manufacturing processes is of interest.

Marine Jib Cranes:
Designed for handling heavy loads in nautical environments.

Marine Jib Cranes:
Designed for handling heavy loads in nautical environments.



Grúas Especiales

Special Cranes

En **GH** diseñamos y fabricamos grúas con requerimientos muy específicos para sectores altamente especializados como automoción, siderurgia, generación de energía o residuos sólidos urbanos.

*At **GH**, we design and manufacture cranes to meet very specific requirements for highly specialized sectors such as the automotive, steel, power generation, and solid urban waste sectors.*



Equipo para el sector de los residuos sólidos urbanos con altas velocidades y capacidad para trabajar tanto en manual, semiautomático y automático.

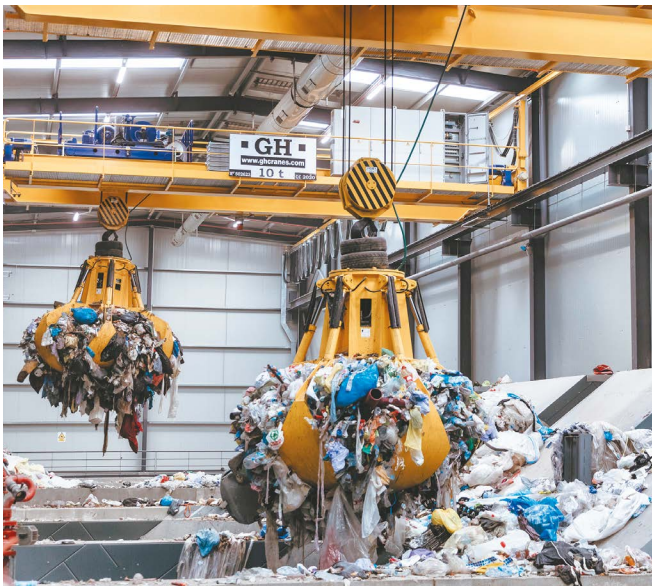

Equipment for the solid urban waste sector with high speeds and the ability to work in manual, semi-automatic, and automatic modes.



Polipastos

Hoists

Somos líderes en la fabricación de polipastos que satisfacen las necesidades de los clientes más exigentes.

We are leaders in the manufacture of hoists that meet the needs of even the most demanding customers.



1

Nuestra gama de polipastos ha sido diseñada tomando como principio la fiabilidad, la seguridad, la durabilidad, el precio, el fácil mantenimiento y la disponibilidad.

Ofrecemos polipastos con capacidades desde 800 kg hasta 120 toneladas, adaptables a puentes grúa, pórticos, semipórticos y otras aplicaciones. Su diseño versátil, con opciones de distintos ramales de cable, permite una amplia variedad de recorridos de gancho, velocidades de elevación y grupos de trabajo. Además, incorporan de serie el sistema de control y seguimiento del Periodo de Funcionamiento Seguro.

Our range of hoists has been designed with reliability, safety, durability, affordability, ease of maintenance, and uptime in mind.

We offer hoists with capacities from 800 kg (approximately 1,763 lbs) to 120 tons which are adaptable to overhead cranes, gantry cranes, semi-gantry cranes, and other applications. Their versatile design, with options for different wire rope bridle assemblies, allows for a wide variety of hook movements, lifting speeds, and work applications. In addition, they incorporate the SWP monitoring and control system as standard.



1. GHA12 Polipasto altura reducida.
Low headroom hoist.

2. GHB11 Polipasto monorraíl.
Single girder hoist.

3. GHD13 Polipasto altura normal giratorio.
Normal headroom hoist / for curves

4. GHB11 Polipasto fijo a patas. Ejecución 1/1.
Foot mounted Execution 1/1.

5. GHD13 Polipasto birraíl de tubos.
Integrated hoist girder.

6. GHD13 Polipasto birraíl de testeros.
Hoist double girder on end carriages.

7. Armario con módulo regenerativo.
Electrical panel with regenerative module.

Características del Polipasto de última generación

Features of the latest generation Hoists

1

Diseño: robusto, compacto y limpio con un perfil moderno y tecnológico.

Sin contrapesos: más ligero y con la estructura más económica.

Concepción modular: con el cambio de pocas piezas se puede transformar la configuración del polipasto.

Estructura atornillada: El mantenimiento es más sencillo y evita la deformación del bastidor soldado, consiguiendo una mayor versatilidad.

Carenado exterior GHA12, GHB11 y GHD13, placa común en toda la gama de cada generación.

Concepto birraíl compacto de tubos: Solución más competitiva que el carro con testeros habitual del mercado. Exclusivo de GH.

Overall design: robust, compact, and clean - both modern and technological.

No counterweights: a lighter and more economical structure.

Modular design: the hoist's configuration can be modified by changing just a few parts.

Bolted structure: this makes maintenance easier and prevents deformation of the welded frame, achieving greater versatility.

GHA12, GHB11, and GHD13 exterior fairing: featuring a common plate for the entire range of each generation.

Compact tubular double girder concept: A more competitive solution than the typical trolley with end carriages on the market. Exclusive to GH.

2

Engranés de material de cementación rectificadas: alarga la vida de la caja reductora, fabricados según ISO 6336. Disminuye vibraciones y ruido de la caja reductora.

Protección de engranes de traslación en AR suspendido: evita acciones de manipulación y atrapamiento. Impide el goteo de grasa.

Célula bulón de cuatro galgas para limitador de cargas, que permite conocer el espectro de carga y determinar el PFS.

Cable de acero, con infiltración plástica y coeficiente de seguridad mayor de 5 en todas las configuraciones.

Conectores rápidos, facilitan el mantenimiento y ahorran tiempo de montaje.

Armarios con COREBOX, dataloger y conectividad.

Componentes eléctricos comerciales de primera gama: Schneider, Weidmüller, etc

Gears made of rectified cemented material: this lengthens the life of the gearbox, manufactured according to ISO 6336. Reduces gearbox vibrations and noise.

Protection of travel gear with AR suspended connections: avoids handling operations and possible entrapment. Prevents grease dripping.

Four-gauge pin type load cell for load limiter: this makes it possible to know the load spectrum and determine the SWP.

Wire rope: featuring plastic injection and a safety factor greater than 5 in all configurations.

Quick connectors: to facilitate maintenance and cut down on assembly time.

COREBOX Cabinets: datalogger and connectivity.

Top-of-the-line commercial electrical components: Schneider, Weidmüller, etc.

3

Estandarización de variador de velocidad en todos los movimientos.

Aumento de seguridad mediante la colocación de encoder en elevación que propicia el retorno de la información de las órdenes del variador al motor. Encoder de diseño robusto y de alta resolución.

Resistencia de frenado de gran capacidad de sobrecarga, sobredimensionada. Elevada rigidez dieléctrica.

Sobre velocidad para cargas pequeñas: Permite al polipasto ir más rápido si la carga está por debajo del 25%. Con la carga máxima se puede ir a velocidad nominal. Del 25% al 60% máximo de sobrevelocidad.

Posibilidad de colocación de variador regenerativo, para eliminar resistencias de frenado y ahorro energético.

Standardization of variable speed frequency inverter for all movements.

Increased safety: by placing the encoder in an elevated position that favors the return of command information from the frequency inverter to the motor. Robust and high-resolution design encoder.

High-capacity braking resistance: for overload/oversized situations. High dielectric strength.

Overspeed for small loads: Allows the hoist to go faster if the load is below 25%. With the maximum load, it can go at nominal speed. From 25% to 60% maximum overspeed.

Possibility of fitting regenerative frequency inverter: to eliminate braking resistors and achieve energy savings.

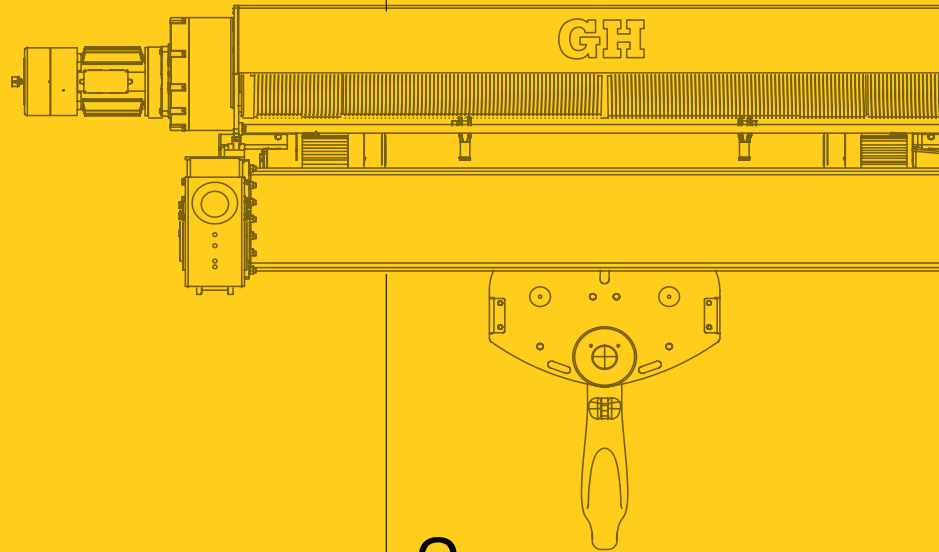

Hemos desarrollado un nuevo polipasto

We´developed a new hoist

¿Qué le exigiría a una máquina nueva?

- Seguridad
- Fiabilidad
- Rendimiento
- Duración
- Mantenimiento

Variador de serie en traslación y elevación.

Grupo de trabajo M5 como

Diseño en forma de C, obteniendo mejores acercamientos.

Peso reducido, transmitiendo menores esfuerzos en la estructura.

Cumpliendo en seguridad con la Directiva Europea de máquinas 2006/42/CE.

Diseñado para el aumento de la productividad y ahorro en mantenimiento.

Enchufe rápido en motores y armarios.

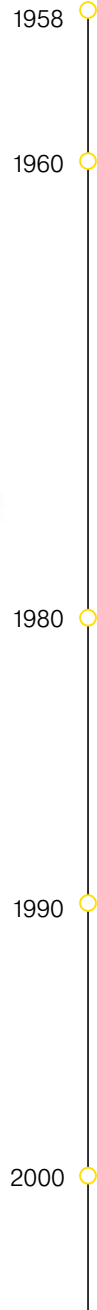

What do you want from a new machine?

- Safety*
- Reliability*
- Performance*
- Durability*
- Maintenance*



2017

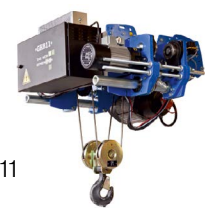

2011

Frequency inverter for cross travel and hoist motions as standard.

Minimum duty service classification ISO M5.

C-shaped design for better approaches.

Reduced weight, transmitting less stress to the structure.

Complies with European Machine Directive 2006/42/EC.

Designed for higher productivity and maintenance savings.

Quick connector on motors and cabinets.





Kit para grúa

Crane Kits

Nuestro kit, tanto con componentes estandarizados como especiales, permite fabricar grúas disponiendo exclusivamente de las vigas. Se suministra con el proyecto de diseño y todos los componentes y accesorios de la grúa, incluido el aparellaje eléctrico.

Our kits (with both standard and specialty components) allow you to build cranes with no further prior requirements other than the girders. They are supplied with the design plans and all crane components and accessories, including electrical equipment.



1. POLIPASTO

HOIST

2. TESTEROS

END CARRIAGES

3. MOTORREDUCTOR DE TRASLACIÓN

GEARED DRIVE ENGINE

4. ARMARIO ELÉCTRICO

ELECTRICAL PANEL

5. CORTINERO DE GRÚA

CRANE FESTOON SYSTEM



1



2



3



4

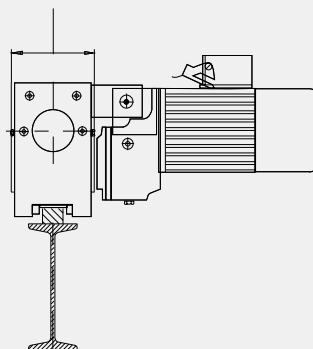

5



Carros Abiertos

Built up Hoist

Diseñamos y fabricamos carros abiertos bajo demanda para grúas de proceso con necesidades especiales, bien sean de capacidad, de seguridad o con velocidades u otros requerimientos particulares. Su diseño modular facilita el mantenimiento y permite mayores capacidades de elevación y velocidades, cumpliendo con los más altos estándares FEM.

_ Ofrecemos la opción de tener un motor en lugar de los dos estándar, lo que reduce la probabilidad de averías hasta

_ Nuestros motores de carros varían en tamaño de 750 rpm a 1,000 rpm a 1,500 rpm, y ofrecen una amplia gama de capacidades de elevación, de 6.3 a 400 toneladas.

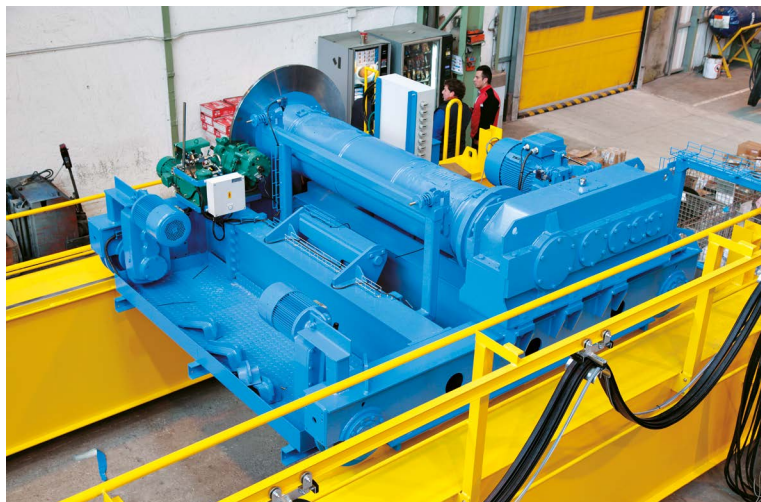

We design and manufacture custom-made built up hoists for process cranes with special requirements, whether these be related to capacity, safety, speed, or other specifications. Their modular design facilitates maintenance and allows for greater lifting capacities and speeds, meeting the highest FEM standards.

_ We allow for the option of having one motor instead of the standard two, thus reducing the likelihood of breakdowns by up to 50%.

_ Our built up hoist motors range in size from 750 rpm to 1,000 rpm and 1,500 rpm, and they offer a wide range of lifting capacities from 6.3 to 400 tons.



CAPACIDAD DE ELEVACIÓN
LIFTING CAPACITY
6.3 tn 400 tn



Carretones

Transfer Cart

Nuestros carretones son una solución versátil y segura para el movimiento de cargas a nivel del suelo en todo tipo de industrias y aplicaciones. Con una construcción robusta y modular, se adaptan a diversas necesidades y están equipados con todas las medidas de seguridad.

Opciones:

- _ Carretón direccional a batería
- _ Carretón sobre rieles a batería
- _ Carretón sobre rieles eléctrico
- _ Transbordador



Our transfer carts are a versatile and safe solution for moving loads at ground level in all types of industries and applications. With a robust and modular construction, they adapt to various needs and are equipped with all the safety measures.

Options:

- _ Steerable transfer cart, battery powered
- _ Battery powered transfer cart on rails
- _ Cable reel powered transfer cart on rails
- _ Rail vehicle transfer cart



CAPACIDAD DE ELEVACIÓN
LIFTING CAPACITY
10 tn 200 tn



Radiomando, Pinzas y Ganchos

Radio Control, Clamps and Hooks

Radiomando | Radio control

Nuestros radiomandos son la opción ideal para el control vía radio de grúas puente. Su mantenimiento es sencillo y ofrecen una gran resistencia a los golpes. Además, cuentan con una batería de litio de larga duración y una ergonomía mejorada que asegura un uso más cómodo y eficiente.

Our remote controls are the ideal option for the radio control of overhead cranes. They are easy to maintain and offer great resistance to impacts. In addition, they feature a long-lasting lithium battery and improved ergonomics to ensure more comfortable and efficient use.

OPCIONES OPTIONS

- _ **Pantalla LCD** LCD Screen
- _ **Pulsador proporcional** Proportional push button
- _ **Módulo SIM EEPROM extraíble** Removable SIM EEPROM module
- _ **Limitador de alcance** Range limiter
- _ **Twin synchro** Twin synchro
- _ **Sistemas con varios receptores** Systems with multiple receivers

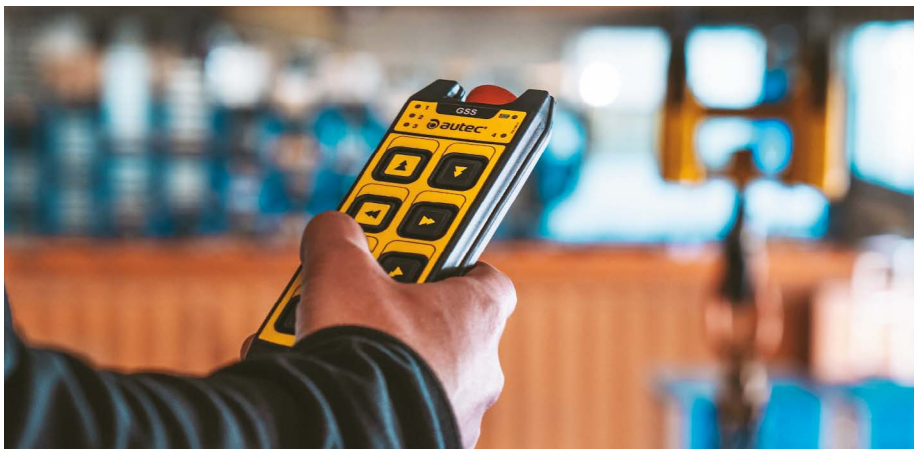

Pinza caimán

Alligator clamp

Las pinzas Caiman se utilizan para la elevación de mármol, granito, piedra, materiales sintéticos o porcelánicos, entre otros. Son compactas, seguras, potentes y, a la vez, delicadas con la piedra. Además, reducen las distancias en el levantamiento de las tablas.

Alligator clamps are used for lifting marble, granite, stone, synthetic materials, porcelain materials, etc. They are compact, safe, powerful, and gentle on stone at the same time. In addition, they reduce the distances involved in lifting.

Gancho C | C-Hooks

Utilizado en el sector siderúrgico, el Gancho C es la herramienta ideal para la manipulación de bobinas, rollos de alambre y cuerpos redondos huecos. De construcción robusta, es perfecto para trabajar en condiciones extremas. Cada gancho se adapta a las necesidades específicas del cliente, según las dimensiones de la bobina a manipular.

Used in the steel industry, the C-hook is the ideal tool for handling coils, rolls of wire, and hollow round objects. Robustly built, the C-hook is perfect for working in extreme conditions. Each hook is tailored to the specific needs of the customer in accordance with the dimensions of the coil/roll to be handled.

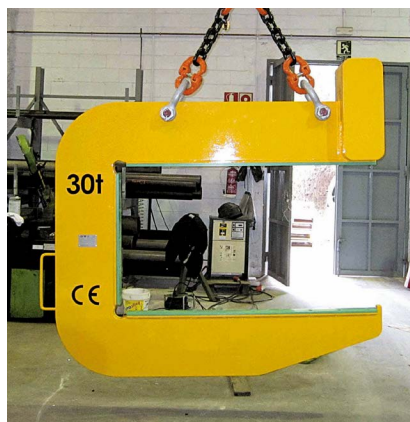

CAPACIDAD DE ELEVACIÓN
LIFTING CAPACITY
1.2 tn



APERTURA / OPENING
15 - 60 MM



Polipastos de Cadena

Chain Hoists

Nuestros polipastos eléctricos de cadena son el resultado de más de 50 años de experiencia en el mundo de la elevación. Respaldados por décadas de fabricación de grúas, estos polipastos son de uso universal en la industria, agricultura o comercio.

Our electric chain hoists are the result of more than 50 years of experience in the lifting sector. Backed by decades of crane manufacturing, these hoists are for universal use in industry, agriculture, and commerce.





Rieles

Rails

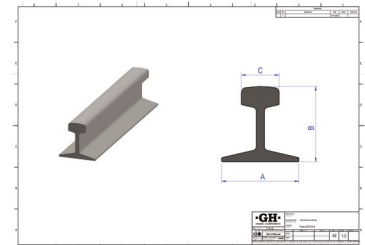
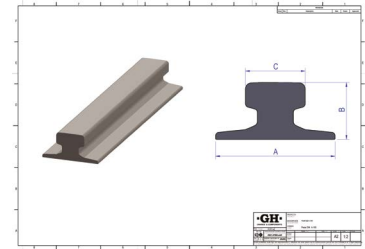

En GH México, ofrecemos una amplia gama de soluciones para sistemas de elevación, incluyendo suministros esenciales como rieles y líneas eléctricas.

Nuestra oferta incluye diversas opciones para cumplir con los requisitos de capacidad de carga y dimensiones de los puentes grúa.

At GH Mexico, we offer a wide range of lifting system solutions, including essential supplies such as rails and conductor bar.

Our products include a variety of options to meet the load capacity and dimensional requirements of overhead cranes.

Además del riel estándar, disponemos de soluciones especializadas para adaptarnos a las necesidades específicas de cada proyecto.

In addition to standard rails, we offer specialized solutions to meet the specific needs of individual projects.

Medidas riel estandar

Standard rail dimensions

Flat bar

	40 x 30 mm
	50 x 30 mm
	60 x 40 mm
	70 x 40 mm
	80 x 40 mm
	80 x 50 mm
	80 x 60 mm



Líneas Eléctricas

Conductor Bar



Medidas línea estandar

Standard conductor bar dimensions

KBHF4/80
KBHF4/100
KBHS4/125
KBHS4/160
KBHS4/200

GH COREBOX[®]

En GH sabemos que prevenir problemas es mucho mejor que corregirlos. Por eso, hemos desarrollado una solución única en el mercado: GH CoreBox.

GH CoreBox es la nueva generación de limitadores de carga electrónicos, diseñada para que puedas gestionar y controlar tus grúas desde cualquier lugar. Este sistema inteligente incluye funciones avanzadas de registro, conectividad, operatividad y seguridad, permitiéndote conocer en tiempo real el estado de la máquina y planificar su mantenimiento de forma eficiente.

Con GH CoreBox, aumentas la productividad y reduces costos al evitar averías, accidentes y paradas no programadas.

At GH, we know that preventing problems is much better than correcting them. That's why we've developed a unique solution unlike any other on the market: GH CoreBox.

GH CoreBox is our new generation of electronic load limiters designed for you to be able to manage and control your cranes from anywhere. This smart system includes advanced logging, connectivity, operations, and safety features to allow you to monitor machinery status in real time and plan for maintenance efficiently.

GH CoreBox helps users to increase productivity and reduce costs by avoiding breakdowns, accidents, and unscheduled downtime.

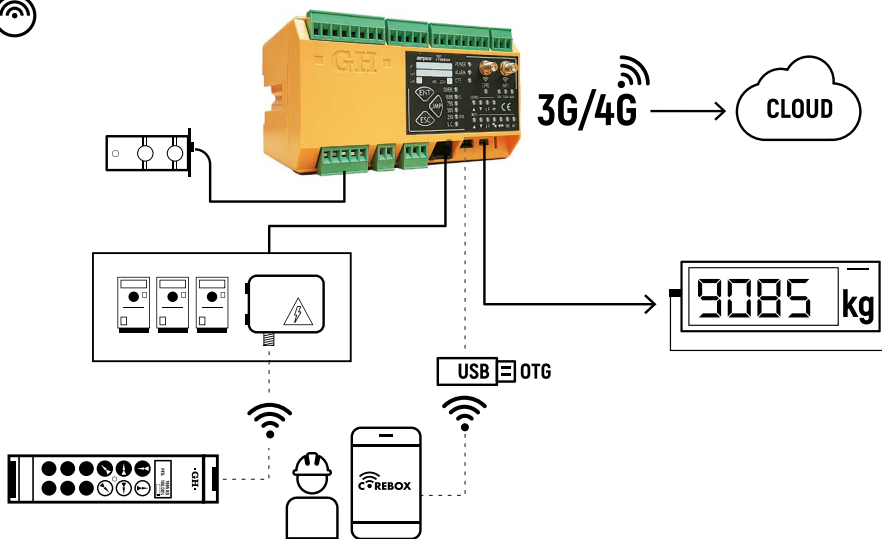

GH Realtime

Nuestro servicio de mantenimiento digital Our digital maintenance service

Gracias a un sofisticado tecnosistema digital, conectamos máquinas, datos y usuarios para tener control durante todo el ciclo de vida de las grúas.

Utilizamos las últimas tecnologías en la explotación de datos tanto en la grúa como en la nube para facilitarte la información del ciclo de vida de tu equipo y mejorar la eficiencia, seguridad y productividad en tu trabajo.

Thanks to our sophisticated digital ecosystem, we connect machines, data, and people so that you can have control over your crane's life cycles at all times.

We use the latest cloud-based crane connectivity technologies to provide you with your equipment's life cycle information and improve efficiency, safety, and productivity in your work.

BENEFICIOS | ADVANTAGES:

Minimiza el riesgo de sufrir averías y reduce el número de paradas no programadas.

Anticipate a situaciones críticas con alarmas en tiempo real y datos de grúa programables.

Rentabiliza el coste total del activo

Toma decisiones con la máxima objetividad gracias a la información extraída de los datos.

Minimizes the risk of breakdowns and reduces the amount of unscheduled downtime.

Helps anticipate critical situations with real-time alarms and programmable crane data.

Streamlines the total cost of the asset.

Helps you make decisions with utmost objectivity, thanks to the information extracted from the data.

Servicio de Asistencia Técnica (sat)

Technical Support Service

Después de años de experiencia y aprendizaje, sabemos que el mejor complemento para nuestras grúas es un Servicio de Asistencia Técnica (SAT) a su altura. Un servicio que está siempre cerca de sus clientes, estén donde estén, anticipándose a posibles incidencias y ayudando a ahorrar tiempo y dinero.

Nuestros técnicos especialistas cuentan con la formación y experiencia GH necesarias para minimizar el tiempo de inactividad de tus equipos. Ofrecemos servicios de mantenimiento preventivo, correctivo e integral para puentes grúa, grúas pórtico, plumas, polipastos y pórticos automotores.

Además de asesorarte con soluciones personalizadas, nuestro equipo SAT garantiza un servicio programado y flexible, adaptándose a tus horarios y necesidades operativas. Nos encargamos de las intervenciones necesarias con la mínima interrupción, maximizando la eficiencia y prolongando la vida útil de tus equipos.

After years of experience and lessons learned, we at GH know that the best complement to our cranes is a technical support service that matches the high standards of our products. A service that is always near our customers, wherever they are, anticipating potential incidents and helping them to save time and money.

Our specialist technicians have the necessary training and experience to minimize your equipment downtime. We offer preventive, corrective, and comprehensive maintenance services for overhead cranes, gantry cranes, jib cranes, hoists, and rubber tire gantry cranes.

In addition to advising you on custom solutions, our technical support service guarantees both scheduled and flexible service calls, adapting to your time constraints and operational needs. We take care of the necessary maintenance work with minimal disruption, upholding efficiency and extending the lifespan of your equipment.



Presencia estratégica para atenderte mejor

Nuestro servicio técnico (SAT) cuenta con oficinas en puntos clave para ofrecerte una atención ágil y cercana.

Además, disponemos de un almacén de repuestos en Querétaro, lo que nos permite garantizar una entrega rápida y eficiente de piezas para reducir tiempos de inactividad.

Strategic presence to serve you better

Our technical support service has offices in key locations to offer you prompt and friendly support.

In addition, we have a spare parts warehouse in Querétaro — and this allows us to guarantee fast and efficient delivery of parts while reducing downtime.





Referencias

References

México

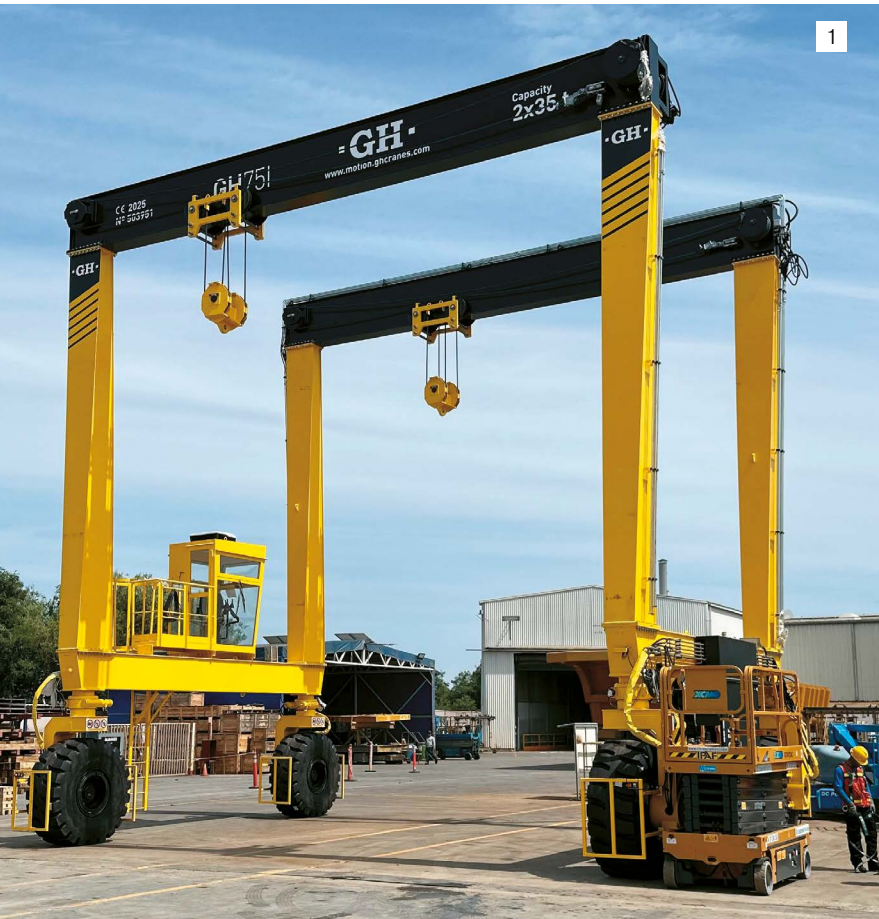

1



3



4



5



2



6

1. Reynosa, Tamaulipas.
Pórtico Automotor
fabricación de
maquinaria
rtg
machinery
manufacturing

2. Tepetzotlán, Edo, México.
Grúa Birrail
Distribución de Acero
Top running double
girder crane
Steel distribution

**3. Puebla
Grúas Pluma.**
Automoción
Jib Cranes
Automotive

**4. San Jose
Iturbide, Guanajuato.**
Grúa Birrail
MetalmeCánica
Top running double
girder crane.
Metal mechanics

5. Tultitlán, Edo. De Mexico
Grúa Birrail
Automotriz
Top running double
girder crane
Automotive

6. Querétaro, Qro
Grúa Birrail
Moldes
Double Girder Crane
Mold
Manufacturing



7



10



8



11



9



12



13

7. San Luis Potosi.
Grúa Birraíl
Automoción
Top running double
girder crane
Automotive

8. Salinas Victoria, N.L.
Grúa Birraíl
Distribución
de Acero
Top running double
girder crane
Steel distribution

9. Coahuila, Coah.
Grúa Birraíl
Automoción
Double girder
crane
Automotive

10. Saltillo, Coahuila.
Grúa Birraíl
Automoción
Top running double
girder crane
Automotive

11. Aguascalientes.
Grúa Birraíl
Automoción
Top running double
girder crane
Automotive

12. Toluca, Edo. De Mexico.
Grúa monorraíl
aporticada
Extrusión de
Aluminio
Single girder stooped up.
Aluminum extrusion

13. Querétaro, Querétaro.
Grúa Birraíl
AUTOMOCIÓN
Double girder
crane
Automotive



Referencias

References

Centroamérica



1. Panamá
Semiportico Birrail
Minería
Double girder semi-gantry crane.
Mining

2. El Salvador
Grúa Birrail para trabajo en Tandem
Energía
Top running double girder crane for tandem work.
Energy

3. Panamá
Grúa lanza vigas obras públicas y construcción
beam launching Crane civil works and construction

4. Guatemala
Grúa birrail mantenimiento de equipos
double girder crane equipment maintenance

5. República Dominicana
Grúa birrail siderurgia
double girder crane steel industry

ESPAÑA
GH CRANES & COMPONENTS

OFICINA CENTRAL
Apdo. 27 - B Salbatore
20200 Beasain (Gipuzkoa) España
T +34 943 805 660
F +34 943 888 721
ghcranes@ghcranes.com
www.ghcranes.com

GH GLOBAL SERVICE
Polígono Basozabal, 2
20212 Olaberria (Gipuzkoa) España
T +34 902 205 100
globalservice@ghcranes.com

MECANIZADOS ALSASUA, S.L.
CENTRO DE MECANIZADO
Polígono Ibarría, 37
31800 Altsasu (Navarra) España
T +34 948 467 625

GH GUERRA MANUTENCIÓN
GUEMA, S.A.
FABRICACIÓN DE GRÚAS
Aiztioko Ind., 3
31810 Bakaiku (Navarra) España
T +34 948 562 611

BRASIL
GH DO BRASIL
IND. E COM. LTDA.

Acesso pela Rod. Dom Gabriel
P.B. Couto, Km 81
13313-000 Cabreuva, Brasil
T +55 1144090066
vendas@ghcranes.com.br

CHINA
GH (SHANGHAI)
LIFTING EQUIPMENT CO., LTD.
Floor 7, No. 966, Huaxu
Road 201702 Qingpu District
(Shanghai) China
T +86 21 5988 7676
ghchina@ghcranes.com

COLOMBIA
GH COLOMBIA SAS
Carrera 48 No 91-93 Castellana
Bogotá, Colombia
T +57 (1) 7504427
ventasghcolombia@ghcranes.com

EMIRATOS ÁRABES UNIDOS

ABU DHABI
GH CRANE SERVICES LLC OPC
Office No - 95 Building Nasser
al Suweidi, Plot 22 Mussafah M39
P.O Box 132761
Abu Dhabi, EAU
T +971 2 681 2671
gharabia@ghcranes.com

DUBAI
GH CRANES ARABIA FZCO
Office No. 2501, 25th Floor
Jafza One-Tower A,
Jebel Ali Free Zone.
P.O Box No, 263594
Dubai, EAU
T +971 4 881 0773
gharabia@ghcranes.com

RAS AL KHAIMA
GH CRANES & COMPONENTS
FZ LLC
Shed No. 16-17-22
Al Hamra Industrial Zone-FZ,
P.O Box 54729
Ras Al Khaima, EAU
T +971 7 266 3648
gharabia@ghcranes.com

ESTADOS UNIDOS
GH CRANES & COMPONENTS

ILLINOIS
REPUESTOS Y COMPONENTES
9134 Gulfstream Road
60423 Frankfort (Illinois), U.S.A.
T +1 972 563 8333
ghcranesusa@ghcranes.com

TEXAS
FABRICACIÓN Y SERVICIO
14891 Hwy 205
75160 Terrell (Texas), U.S.A.
T +1 972 563 8333
ghcranesusa@ghcranes.com

FRANCIA
GH FRANCE, SA
ZI Le Pan Loup
Rue du Moulin de la Rousselière
44800 Saint-Herblain, Francia
T +33(0) 240 861 212
ghfrance@ghcranes.com

INDIA
GH CRANES INDIA PVT. LTD.
A-3, Saket District Centre,
District Centre, Sector 6,
Pushp Vihar, Delhi Rd.,
Pune 110017, India
T +91 7030 70 5000
ghindia@ghcranes.com

MÉXICO
GRÚAS GH MÉXICO SA DE CV

Retorno 1, no 28.
Fraccionamiento
Agroindustrial La Cruz
El Marqués 76240 Querétaro,
México
T +52 44 22 77 55 03
+52 44 22 77 50 74
ghmexico@ghcranes.com

PERÚ
GH Perú S.A.C
Calle Bolognesi, 125 Of. 19,
Miraflores
15074 Lima, Perú
T +51 1 734 32 99
+51 987816231
ventasghperu@ghcranes.com

POLONIA
GH CRANES SP. Z O.O
Ul. Górnicza 2b
42-100 Klobuck, Polonia
T +48 34 359 73 17
office_poland@ghcranes.com

PORTUGAL
GH PORTUGAL
Zona industrial do Soeiro, Lote 9
4745-399 São Mamede do
Coronado - Trofa, Portugal
T +351 229 821 688
geral@ghcranes.com

REINO DE ARABIA SAUDÍ
INDUSTRIAS
ELECTROMECÁNICAS GH, S.A.
Building No. 2634
Ibn Sina, King Khalid Branch Road
Al Khobar 6245 - 34627,
Reino de Arabia Saudí
T +966 54 2734345
gharabia@ghcranes.com

TAILANDIA
LGH CRANES CO., LTD
137/4 Moo 8, Nongsak-Noenmok
Road, Nong I-run, Ban Bueng
20220 Chonburi, Tailandia
T +66 (0)-2327 9399
F +66 (0)-2327-9371
ghthailand@ghcranes.com

Retorno 1, nº 28.
Fraccionamiento Agroindustrial La Cruz,
El Marqués 76240 Querétaro
México

ghmexico@ghcranes.com

ghcranes.com

GH CRANES &
COMPONENTS